

# INTERACUMULADOR CONEXION LATERAL 40<sup>LT</sup>

## ATW-ACS-L40F



Fácil Instalación



Medidas compactas



Opción Kit eléctrico



Erp Ready

Dimensiones	mm.	H1950 / Ø715
Capacidad total	Lt.	400
Superficie serpentín	m <sup>2</sup>	3,4
Presión máxima serpentín	bar	8
Presión máxima depósito	bar	6
Temperatura máxima operación	°C	90
Peso	Kg	117
Litros serpentín	Lt.	22

Potencia	 <b>50°</b>	kW	56
----------	--	----	----

Pérdida de Carga	1m <sup>3</sup> /h	mca	0.27
	3m <sup>3</sup> /h	mca	2.39
	5m <sup>3</sup> /h	mca	6.63

Pérdida energética	W	76
--------------------	---	----

Las especificaciones y el diseño están sujetos a posibles modificaciones sin previo aviso por ajustes o mejoras en proceso de fabricación. Todas las cotas están sujetas a variaciones +/-20mm.

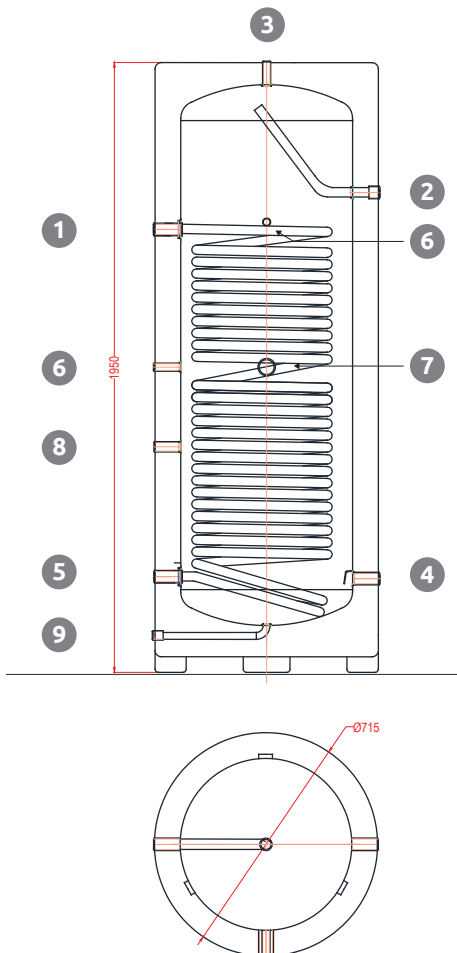
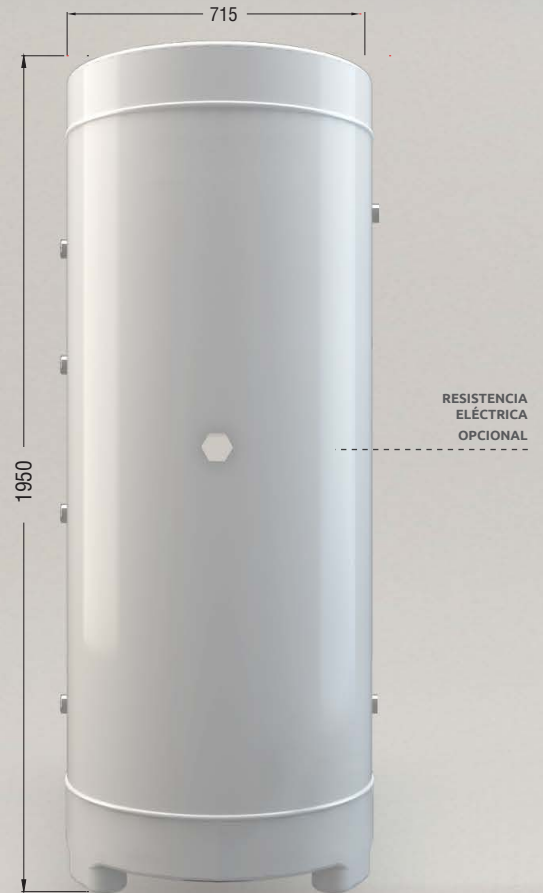

### CONEXIONES

DESCRIPCIÓN	CONEXIÓN
1 IDA FUENTE CALOR A	1"
2 SALIDA ACS	1"
3 VÁLVULA DE SEGURIDAD	1/2"
4 ENTRADA AGUA FRIA	1"
5 RETORNO FUENTE DE CALOR A	1"
6 CONEXIÓN SONDAS DE TEMPERATURA	1/2"
7 CONEXIÓN RESISTENCIA (OPCIONAL)	1 1/2"
8 RECIRCULACIÓN	3/4"
9 VACIADO	3/4"